



The logo for 'nell pro' features a stylized 'n' symbol above the word 'nell' in a bold, lowercase font, with 'pro' in a smaller font below it.

## **INTENSE TEA STEEL ÇAY MAKİNESİ** Intense Tea Steel Tea Machine

### **KULLANIM KILAVUZU** Instructions Manual

Ürünü kullanmadan önce lütfen bu kullanım kılavuzunu dikkatlice okuyunuz.



Kullanım Talimatları Hakkında .....	2
Sembollerin Anlamı .....	2
Kullanım Alanı .....	2
Yetkisiz Kullanım .....	3
Güvenlik Önemlidir .....	4
Güvenlik Uyarıları .....	4
Kutuyu Açma .....	6
Kutu İçindekiler .....	6
Cihazın Tanıtımı .....	7
Teknik Özellikler .....	7
Kullanım .....	8
Çay Hazırlama .....	8
Su Isıtma .....	8
Cihazın Temizliği ve Bakımı.....	9
Kirecin Temizlenmesi .....	9
Saklama .....	9
Sorun Giderme.....	9
Garanti ile İlgili Olarak Dikkat Edilmesi Gereken Hususlar .....	11
Garanti Şartları .....	11
Taşıma ve Nakliye Sırasında Dikkat Edilecek Hususlar .....	14

## KULLANIM KILAVUZU HAKKINDA

Bu kullanma talimatı cihazın düzgün ve güvenli bir şekilde kullanılabilmesi için düzenlenmiştir. Kendi güvenliğiniz ve başkalarının güvenliği için ürünü çalıştırmadan önce kullanma kılavuzunu okuyunuz.

### Sembollerin Anlamı

Bu kullanım kılavuzunun içerisinde aşağıdaki sembolleri göreceksiniz.



**UYARI!**

Bu işaret yaralanma ya da ölümlü sonuçlanabilecek tehlikeleri belirtir.



**DİKKAT!**

Bu işaret ürününüzün zarar görmesi ya da bozulmasına yol açabilecek tehlikeleri belirtir.



**NOT!**

Kullanım kılavuzunda önemli ve faydalı bilgileri belirtir.



Sıcak yüzeylerle ilgili uyarı.



Gıda ile temasa uygundur.

## KULLANIM ALANI

Bu cihaz, aşağıdakiler gibi ev ve benzeri uygulamalarda kullanılmak üzere tasarlanmıştır:

- mağazalarda, ofislerde ve diğer çalışma ortamlarında personelin mutfak alanları;
- çiftlik evleri;
- oteller, moteller ve diğer konut tipi ortamlardaki müşteriler tarafından;
- oda ve kahvaltı tipi ortamlar.

Ticari veya endüstriyel kullanım için uygun değildir. Aksi bir kullanımdan kaynaklanan herhangi bir arıza durumunda, yetkili servislerimiz garanti dışı servis sağlayacaktır.

## YETKİSİZ KULLANIM

Aşağıda belirtilen yetkisiz kullanım durumlarında, cihaz zarar görebilir ya da yaralanmaya yol açabilir;

- Bu cihaz akli dengesi yerinde olmayan kişilerin ya da bu tip cihazları kullanmak için yeterli bilgisi olmayan kişilerin kullanması için uygun değildir. Bu tip kişilerin cihazı kullanmasına kesinlikle izin vermeyiniz.
- Cihaz bir oyuncak değildir. Bundan dolayı çocukların bu cihazı kullanmalarına izin vermeyiniz ve cihazı çocukların yanında kullanırken daha dikkatli olunuz.
- Paketin içinden çıkan, poşet ve karton gibi maddeleri çocuklardan uzak tutunuz. Aksi takdirde çocuklar bu maddeleri yutmak suretiyle kendilerine zarar verebilirler, özellikle ambalaj poşetleri ile oynamaları boğulma-yutma riski oluşturabilir.



### UYARI

- Bu cihaz, güvenli bir şekilde kullanılmasıyla ilgili kendilerine gözetim veya talimat verilmişse ve içermiş olduğu tehlikeler kendileri tarafından anlaşılmışsa 8 yaş ve üzeri çocuklar ve fiziksel, duyuusal veya zihinsel yetenek eksikliği bulunan veya tecrübe ve bilgi eksikliği olan kişiler tarafından kullanılabilir.
- Çocuklar bu cihazla oyun oynamamalıdır.
- Cihaz temizliği ve bakımı, gözetim altında olmayan çocuklar tarafından yapılmamalıdır.
- Ambalaj folyolarını, çocuklardan uzak tutunuz. Boğulma tehlikesi!
- 3 yaşından küçük çocuklar, şayet sürekli gözetim altında değillerse, cihazdan uzak tutulmalıdırlar.
- Bu cihaz, (çocuklar dahil) sınırlı fiziksel, algısal veya zihinsel yetilere veya tecrübeye ve/veya bilgiye sahip kişilerce, sadece onların güvenliğinden sorumlu bir kişinin denetiminde veya cihazın nasıl kullanılacağı hususunda bu kişinin talimatları doğrultusunda kullanılabilir.
- Çocuklar, cihazla oynamadıklarından emin olmak amacıyla gözetim altında tutulmalıdırlar.
- Cihazlar, oyun amacıyla kullanılmamalıdırlar.
- 3 yaşından büyük ve 8 yaşından küçük çocuklar, cihazı sadece gözetim altındalarsa veya cihazın güvenli kullanımı hakkında bilgilendirilmişlerse ve cihaz sebebiyle oluşabilecek tehlikeleri anlamışlarsa, cihazı açık kapatabilirler. Bu hususta cihazın normal kullanım konumunda bulunuyor olması veya kurulmuş olması ön koşul teşkil eder.
- 3 yaşından büyük ve 8 yaşından küçük çocuklar, cihaz fişini elektrik prizine takmamalı, cihazı ayarlamamalı, cihazın temizlik ve bakımı ile ilgili bir işlem uygulamamalıdır.
- Cihaz denetimsiz şekilde kullanılmamalıdır.

## GÜVENLİK ÖNEMLİDİR

Kendi güvenliğinizin ve diğerlerinin güvenliği için ürünü çalıştırmadan önce kullanma kılavuzunu okuyunuz. Bu kılavuzu ilerideki kullanımlar için güvenli bir yerde saklayınız.

Elektrikli bir cihaz kullanılırken, aşağıdaki önlemler her zaman alınmalıdır. Yangın, elektrik çarpması ve kişisel yaralanmaları engellemek için;

Cihazı kullanmadan önce, şebeke voltajınız ile cihazın voltajının uyumlu olduğundan emin olunuz.

Cihaz bir oyuncak değildir. Bundan dolayı çocukların cihazı kullanmalarına izin vermeyiniz ve cihazı çocuklarınızın yanında kullanırken daha dikkatli olunuz.

İlk kullanımdan önce cihazı hasar ve arızalara karşı kontrol ediniz. Cihazda herhangi bir arıza ya da hasar var ise, cihazı kullanmayınız ve Nell Pro Tüketici Danışma Hattı ile iletişime geçiniz.

## GÜVENLİK UYARILARI

Bir elektrikli cihaz kullanırken aşağıdaki basit güvenlik önlemleri her zaman alınmalıdır;

- Bir elektrikli cihaz kullanırken aşağıdaki basit güvenlik önlemleri her zaman alınmalıdır;
- Cihazı kullanmadan önce, kullanma kılavuzunu mutlaka okuyunuz.
- Cihazı çalıştırmadan önce şebeke voltajının cihazınızın tip etiketinde gösterilenle aynı olduğunu kontrol ediniz.
- Bu cihaz sadece evde kullanıma uygundur. Bu cihazı dış mekânlarda, ticari amaçlı işlerde veya endüstriyel amaçlarla kullanmayınız.
- Bu cihazı çocukların ulaşamayacağı yerlerde kullanıp, çocuklardan uzak tutunuz.
- Cihazınızın fişini arızası olmayan topraklanmış bir prize takınız. Cihazınızı herhangi bir tehlikeye maruz bırakmamak için uzatma kablosu kullanmamanızı tavsiye etmekteyiz. Eğer uzatma kablosu kullanırsanız, bağlayacağınız prizin topraklanmış ve kablo kesitinin 0,75 mm<sup>2</sup> olmasına dikkat ediniz.
- Çay makinenizi ısınmış ocak, fırın v.b. gibi ısınmış yüzeylerin yanına veya üstüne yerleştirmeyiniz.
- Cihazı sağlam ve düz bir zemin üzerine yerleştirmiş olduğunuzdan emin olunuz. Masa veya tezgâh köşelerine yerleştirmeyiniz. Cihaza vurmanız veya çarpmanız, düşmesine neden olabilir. Cihazın sıcak su ile dolu olabileceğini asla unutmayınız.
- Cihaz kablosunun masa köşesinden sarkmasına veya herhangi bir cihaza temas etmesine engel olunuz.
- Cihazın fişine ve kablosuna zarara yol açabilecek herhangi bir davranıştan kaçınınız. Cihazınızı asla kablosundan tutarak taşımaya çalışmayınız. Cihazın fişini prizden çekmek için, her zaman fişinden tutarak çekiniz. Asla kablosundan tutup çekmeye çalışmayınız.
- Cihazın temizlenmesi ve bakımı dışında cihaza müdahalede bulunmayınız. Cihazınızı eğer kablosu, fişi veya herhangi bir parçası arızalı ise kesinlikle kullanmayınız. Cihazınızın kablosu, fişi veya parçaları hasarlı ise, herhangi bir zararın önlenmesi için Nell Pro Tüketici Danışma Hattı ile iletişime geçiniz.
- Cihazı tutarken her zaman tutma sapını kullanınız ve kaynaklı çıkan buhardan elinizi koruyunuz. Cihazın yüzeyinden tutmayınız, zira kaynama esnasında ısınacaktır.

- Cihazı kullanmadığınız zaman veya temizlemeden önce mutlaka fişini prizden çekiniz. Temizlemeden önce, soğuması için biraz bekleyiniz.
- Cihazı yalnızca kendi enerji iletim tabanı üzerinde kullanınız. Başka cihazlara ait olan enerji iletim tabanı üzerine cihazı yerleştirmeyiniz.
- Su kaynarken demlikten çıkacak olan buhardan kendinizi koruyunuz ve çocukların kesinlikle cihazla oynamalarına engel olunuz.
- Cihazın su ısıtıcısı kullanılmadığı zaman veya içi boş iken, açma kapama tuşu aşağı yönde (sıfır konumunda) kalmalıdır.
- Sıcak tutma tuşu açık iken, su ısıtıcı bölümünün üzerinde demlik veya kapak mutlaka bulunmalıdır. Aksi halde cihazın suyun kaynadığını algılayarak enerji tasarrufuna geçmesi gecikecektir.
- Su ısıtıcısına konulan su miktarı maksimum ve minimum seviye sınırları içerisinde olmalıdır (0,5 – 2 litre). Bu sınırlar su ısıtıcısı üzerinde işaretlenmiştir. Fazla su konulduğunda kaynarken taşma yapabilir. Suyun minimum seviye sınırının altına inmemesine de özen gösteriniz, su azaldığında ilave ediniz.
- Cihaz su ısıtıcısını ve enerji iletim tabanını suya veya herhangi bir sıvıya temas ettirmeyiniz. Bulaşık makinesi içine koymayınız ve banyo gibi nem düzeyi yüksek mekânlarda kullanmayınız.
- Cihazı su ile doldururken, enerji iletim tabanından alınız.
- Cihazın su ısıtıcısına su dışında herhangi bir sıvı koymayınız.
- Cihazın enerji iletim tabanını ve cihazınıza bağlanan elektrik bağlantılarını nemli bir şekilde bırakmayınız. Eğer ıslanmışsa, kurumadan önce cihaz fişini prizden çekiniz ve cihaz tam olarak kurumadan kullanmaya çalışmayınız.
- Bu cihaz küçük çocukların veya fiziksel, ruhsal, beyinsel yetenekleri düşük veya deneyimi ve bilgi düzeyi eksik kişilerin kendi güvenliklerinden sorumlu olan bir kişi tarafından gözetilmedikçe kullanması için yapılmadı. Küçük çocukların cihaza ulaşmalarına engel olunuz.
- Çocukların cihazla oynamadıklarından emin olmak için yakın gözetim gereklidir.
- Çay yapma makineniz klasik siyah çay demlemek için çok pratik bir cihazdır.
- Hatalı kullanımdan dolayı yaralanma riski olabilir.
- Çalışma esnasında cihazın metal yüzeyi sıcaktır dikkat ediniz.
- Cihazı açık alanlarda kullanmayınız.



## UYARI

Su ısıtıcısı içinde su yoksa veya su seviyesi minimum seviyeden az seviyede ise kesinlikle cihazı çalıştırmayınız. Eğer su ısıtıcısı içindeki su tamamen bitmişse, cihaz açma kapama tuşu "0" a getirilmelidir ya da su eklenmelidir.



## DİKKAT

Kullanım kılavuzunuzda yazılı olan güvenlik kurallarını ve kullanım talimatlarını dikkatlice okuyunuz.

## KUTUYU AÇMA

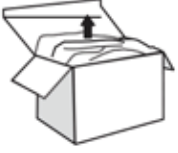

İlk kullanımdan önce cihazı ve aksesuarları kutusundan çıkarınız, hasar ve arızalara karşı kontrol ediniz.

Cihazda herhangi bir arıza ya da hasar var ise, cihazı kullanmayınız ve Nell Pro Tüketici Danışma Hattı ile iletişime geçiniz.

-Tamir işlemleri kesinlikle Nell Pro Yetkili Servisi tarafından yapılmalıdır. Düzgün olarak yapılmayan ve yetkisi olmayan kişilerce yapılan tamir işlemleri kullanıcı için zarara sebep olabilir.

-Cihazınızın açma-kapama tuşunun bulunduğu kısma delik veya yarık açmaya çalışmayınız.



## UYARI

Kesinlikle hatalı bir aleti kullanmayınız.



## NOT!

Kutu ve paketleme elemanlarını ileride taşıma ihtimaline karşı saklayınız.



## NOT!

Bu kullanım kılavuzunu ilerideki kullanımlar için saklayınız.

## KUTU İÇİNDEKİLER

- 1.Demlik
- 2.Demlik Kapağı
- 3.Su Isıtıcı
- 4.Enerji İletim Tabanı
- 5.Çay Süzgeci



## CİHAZIN TANITIMI

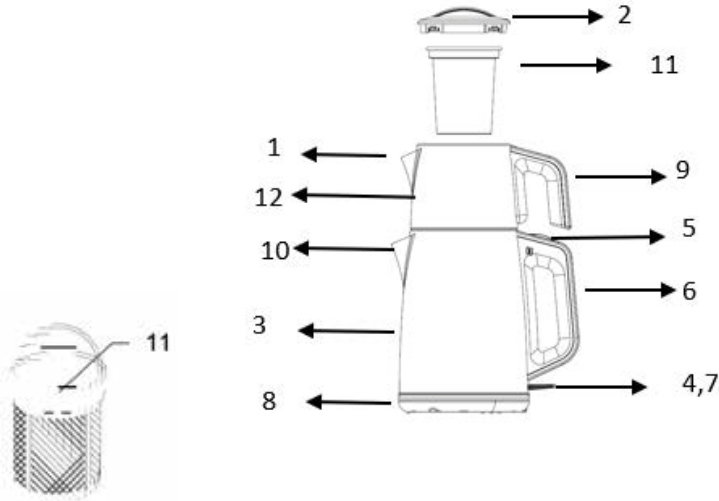

- 1- Demlik Ağız
- 2- Demlik Kapağı
- 3- Su Isıtıcısı Gövdesi
- 4a- Kırmızı pilot ışığı (kaynatma konumu) 4b. Mavi Pilot ışığı (kaynar tutma konumu)
- 5- Sıcak Tutma/Kaynatma Tuşu 6-Su Isıtıcısı Tutma Kulbu
- 7- Açma Kapama Tuşu
- 8- Enerji İletim Tabanı
- 9- Demlik Tutma Sapı
- 10- Su Isıtıcısı Ağız
- 11- Çay Süzgeci
- 12- Demlik

## TEKNİK ÖZELLİKLER

<b>Markası:</b>	Nelli Pro
<b>Voltaj:</b>	220-240V 50-60 Hz
<b>Koruma Sınıfı:</b>	I
<b>Su Isıtıcısı Max. Kapasitesi:</b>	2 Litre
<b>Su Isıtıcısı Min. Kapasitesi:</b>	0.5 Litre İnox Demlik Kapasitesi : 1.3Litre
<b>Cam demlik kapasite:</b>	1 Litre

## KULLANIM

Enerji tasarrufu: Bu cihaz, çay demlemek için tasarlanmış olup çok pratiktir. Çalıştırıldığında kısa zamanda suyu kaynatır ve otomatik olarak enerji sarfiyatını ortalama %90 oranında azaltarak sıcak tutma konumuna geçer. Bu konumda, suyu minimum seviyede kaynatarak hem gereksiz buharlaşmayı önler, hem de demlikteki çayın devamlı sıcak kalmasını

ve enerji tasarrufu sağlar. Isıtıcıya su ilave edildiğinde kaynamanın kısa zamanda gerçekleşmesi için tekrar sıcak tutma tuşu açık konuma getirilir.

Su kaynadığında, ısıtma yine otomatik olarak minimum seviyeye inerek suyun kaynar kalması sağlanır. Özet bir anlatımla ısıtıcıya su konulduktan sonra açma-kapama tuşu ile sıcak tutma tuşu açılır ve çay servisi bittiğinde açma-kapama tuşu kapatılır. Aradaki zamanda suyun kaynar, demliğin sıcak kalması ve minimum enerji sarfiyatı için gereken işlem, cihaz tarafından otomatik olarak yapılır. Su ısıtıcısında su olmadan veya minimum sınırından az iken açma-kapama tuşu açılmamalıdır. Su bittiğinde de açma kapama tuşu kapatılmalıdır. Emniyet bakımından böyle durumlar için cihaz iki adet termostat ile korunmuş olup, susuz kaldığında bu sigortalar devreyi açar ve su ilave edildiğinde tekrar çalışmaya başlar.

## ÇAY HAZIRLAMA

Cihazınızın enerji iletim tabanı altına sarılı bulunan güç kablosu ve fişi yeterli miktarda açarak topraklı bir prize takınız.

Su ısıtıcısına demlemek istediğiniz çay miktarına göre maksimum ve minimum sınırları arasında su doldurunuz. Su ısıtıcısını enerji iletim tabanına yerleştiriniz. Demlik kapağını açarak çay süzgecini yerinden çıkarınız.

Süzgece yeteri kadar çay koyup üzerinden bir miktar soğuk su geçirdikten sonra demliğe yerleştiriniz. Açma-kapama tuşunu, ve sıcak tutma tuşunu da açık konumuna getiriniz.

Kırmızı gösterge ışığı yanacak ve su ısınmaya başlayacaktır. Konulan su miktarına bağlı olarak 3-8 dakika içerisinde su kaynamaya başlayacak ve sıcak tutma tuşu otomatik olarak aktif konuma geçerek suyu minimum seviyede kaynar durumda tutmak ve enerji tasarrufu sağlamak üzere ısıtma gücünü azaltacaktır. Gösterge ışığı yeşil olacaktır.

Çayı, kaynamış su ile demleyerek demliği yerine koyunuz. Gerekli ise su ısıtıcısına su ilave ediniz. Eğer su ilave ederseniz tekrar sıcak tutma tuşunu açık konuma getiriniz.

## SU ISITMA

Mutfakta gerektiğinde su ısıtma ve kaynatma için de kullanabilirsiniz. Bunun için çay hazırlamada olduğu gibi su ısıtma grubuna su doldurularak enerji iletim tabanına yerleştiriniz ve su ısıtıcısını demlik ile kapatarak sıcak tutma tuşu ve açma kapama tuşunu açınız. Cihaz çay hazırlama kısmında anlatıldığı gibi suyu kısa sürede kaynatır ve cihaz kaynar tutma konumuna geçer. Eğer su ilave ederseniz tekrar sıcak tutma tuşunu açık konuma getiriniz.

## CİHAZIN TEMİZLİĞİ VE BAKIMI

1- Çay servisi veya su ısıtma işlemi bittiğinde önce mutlaka açma-kapama tuşu yukarı konumuna getirilerek kapatınız.

2- Çay süzgeci, cam demlik elde veya bulaşık makinesinde yıkanabilir ancak daha uzun kullanım için elde yıkamanızı öneririz. Su ısıtıcısında bulunan su boşaltılır ve bu bölüm kuru veya nemli bir bezle silinir, kesinlikle suya daldırılarak yıkamayınız.

3- Zamanla kullanılan suyun içerisinde bulunan kireç, ısıtıcı tabanı üzerinde birikip yanarak kahverengi bir kat oluşturacak ve ısıtıcının verimini düşürecektir. Bu durumda bir miktar su kaynatıldıktan sonra şalter kapatılarak, bir miktar sirke maksimum kapasite su ile birlikte kaynatınız ve bir süre bekleddikten sonra çözölen kireci çalkalanarak atınız. Tabanda birikmiş kireç temizlenmemiş ise işlemi tekrarlayınız. Daha sonra temiz su ile iyice durulamayı unutmayınız.

## KİREÇİN TEMİZLENMESİ

Cihaz kaynama noktasına ulaşmadan otomatik olarak kapanıyorsa, kireçten temizlenmesi gerektiğini gösterir. Su ısıtıcısının içerisine 1/3 oranında sirke, bir çay kaşığı limon tuzu, 2/3 oranında su karışımı ilave ediniz. 2 ya da 3 kez kaynattıktan sonra dökünüz. Kireçten temizleme işlemini gerçekleştirdikten sonra, cihazı 1-2 kez temiz su ile kaynatınız. Daha sonra kaynayan suyu boşaltınız. Cihaz içerisindeki kirecin düzenli olarak temizlenmesini tavsiye ederiz.

## SAKLAMA

Cihazı uzun süre kullanmayı düşünmüyorsanız, dikkatli bir şekilde saklayınız. Cihaz fişinin çekildiğinden, cihazın soğuduğundan ve tamamen kuru olduğundan emin olunuz. Cihazı serin ve kuru bir yerde saklayınız. Cihazın kablosunu, enerji iletim tabanının altında bulunan kablo sarma yerine sarınız. Cihazı, çocukların ulaşamayacağı bir yerde muhafaza ediniz.

## SORUN GİDERME

Cihazınız herhangi bir arızaya karşı kalite kontrolden geçirilmiştir.

 **NOT!**

Müşteri Hizmetlerini aramadan önce, kendiniz sorunu/ hatayı gidermeyi araştırınız. Bunun için "SORUN GİDERME" bölümüne bir göz atın. Eğer sorunu/hatayı giderebiliyorsanız, lütfen Müşteri Hizmetlerini arayınız. Aramada önce lütfen model ismi , ürün seri numarasını hazır tutunuz. Bu bilgileri ürününüzdeki TIP ETİKETİNDE bulabilirsiniz. **Danışma Hattı: 0850 532 63 55**

HATA	MUHTEMEL SEBEBİ	ÇÖZÜM
Su kaynatmıyor	Sıcak tutma / kaynatma tuşu ve açma/ kapama tuşu açık konumda değil.	Sıcak tutma / Kaynatma tuşu ve açma/ kapama tuşu açık konumuna getiriniz.
	İçerisinde su yoktur. Susuz kaldığı için güvenlik termostati devreye girerek, ürünü çalıştırmamaktadır.	Ürünün soğumasını bekleyiniz ve içine soğuk su koyarak çalıştırınız.
	Isıtıcı, sıcak tutma tuşu açma-kapama tuşu veya enerji iletim kontakları bozulmuş olabilir.	Yetkili servise başvurunuz.
Sürekli kaynatıyor	Kapak veya demlik çaydanlık üzerine konmamıştır.	Demliği su ısıtıcısının üzerine koyunuz.
	Sıcak tutma tuşu bozuk.	Yetkili servise başvurunuz.
Geç ısıtıyor	Su ısıtıcısının tabanında aşırı kireç birikmiş	Kullanma kılavuzunda önerilen şekilde ürünün içindeki kireci temizleyiniz.
	Sıcak tutma /Kaynatma tuşu kaynatma pozisyonuna getirilmemiş.	Açma-kapama tuşu açık durumundayken, sıcak tutma /Kaynatma tuşunu da kaynatma pozisyonuna getiriniz.

## GARANTİ İLE İLGİLİ OLARAK DİKKAT EDİLMESİ GEREKEN HUSUSLAR

Nell Pro tarafından verilen bu garanti, ürünün kullanma kılavuzunda yer alan hususlara aykırı kullanılmasından doğacak arızaların giderilmesini kapsamadığı gibi aşağıdaki durumlar garanti dışı işlem görür ve arızaların giderilmesi ücret karşılığında yapılır.

1. Bu ürün ev kullanımı için tasarlanmış olması sebebiyle profesyonel ve ticari kullanım için uygun değildir, profesyonel amaç için kullanımı nedeniyle oluşabilecek tüm arızalar,
2. Kullanma hatalarından meydana gelen hasar ve arızalar,
3. Ürünün kullanım kılavuzunda belirtilen bakımlarının yeterli ve zamanında yapılmamış olması,
4. Hatalı elektrik tesisatı kullanılması nedeniyle meydana gelebilecek arıza ve hasarlar,
5. Tüketici ürünü teslim aldıktan sonra, dış etkenler nedeniyle (vurma, çarpma, düşürme vs.) meydana gelebilecek hasarlar,,
6. Garanti dahilinde onarım için yetkili servis dışında herhangi birinin cihazı onarma veya tadilatına kalkışması veya cihazın deforme edilmesi durumunda,

## GARANTİ ŞARTLARI

- Ürünle birlikte ambalajlanmış garanti belgesinin satış sırasında bayii ve müşteri tarafından gerekli yerlerinin eksiksiz doldurulup, imzalanıp kaşelenerek müşteriye teslim edilmesi gerekmektedir.
- Garanti belgesi garanti süresince saklanmalıdır. Belgenin kaybolması durumunda ikinci bir belge verilmez. Müşteri, garanti onarımını istediğinde bu garanti belgesini göstermesi gerekir. Aksi takdirde onarım ücretli yapılır. Garanti belgesi ile ilgili net olmayan bir durum oluşursa Nell Pro tarafından ayrıca satın alma belgesi de istenebilir.
- Garanti süresi içinde kusurlu malzeme ve/veya işçilikten kaynaklanan bir arıza olması halinde, Nell Pro, masrafları kendisine ait olmak üzere gerekli düzenlemeleri yapacaktır. Eğer ürünün tamiri mümkün değil veya ekonomik değilse Nell Pro ürünü değiştirmeye karar verebilir. Ürünün değiştirilmesi durumunda garantinin başlangıç tarihi yine ilk ürünün satın alındığı tarih olacaktır. Nell Pro garantisi ürünün kullanım talimatlarında belirtilen şekilde ve özenle kullanıldığı durumlarda geçerlidir.
- "28.11.2013 tarih ve 6502 sayılı Tüketicinin Korunması hakkında Kanuna ve bu Kanunda atıfta bulunulan Yönetmeliklere uygun olarak hazırlanmıştır."

- 1) Garanti süresi, malın Tüketicie teslim tarihinden itibaren başlar ve 2 YIL dır.
- 2) Bu malın bütün parçaları dahil olmak üzere tamamı garanti kapsamındadır.

- Garanti uygulaması sırasında değiştirilen malın garanti süresi, satın alınan malın kalan garanti süresi ile sınırlıdır. Ancak kalan garanti süresi bir yıldan az ise değiştirilen mal için en az bir yıl garanti süresi verilmek zorundadır.

- Garanti, iş veya bilgi kaybı da dahil dolaylı hasarları kapsamaz ve aşağıdaki durumlarda geçerli değildir:
  - a) Malın Tanıtım ve Kullanma kılavuzunda veya Ekinde belirtilen yöntemlere veya koşullara aykırı bir şekilde kullanılmasından dolayı arızalanması durumunda,
  - b) Malın yetkili olmayan kişiler ve/veya onarım atölyeleri tarafından daha önceden onarımının yapıldığı veya açıldığının belirlenmesi durumunda,
  - c) Malın Nell Pro Yetkili Servislerinin bilgisi dışında uygun olmayan gerilimde veya hatalı elektrik tesisatı ile kullanılması durumunda,
  - d) Malın seri numarası tahrip edilmişse veya sökülmüşse, Garanti belgesi veya satın alma belgeleri üzerinde herhangi bir değişiklik yapılmışsa veya belgeler okunamaz hale gelmişse.
  - e) Arıza veya hasar, Nell Pro' nun sorumluluğu dahilinde olmayan nakliyesi sırasında oluşmuşsa,
  - f) Malın dış yüzeylerinin Tüketici sorumluluğu içerisinde hasar görmesi durumunda,
  - g) Firmamız veya yetkili Servislerimizin dışında bir yerden satın alınmış ve ürün ile birlikte kullanılabilen aksesuar veya diğer cihazların yol açtığı arızalar durumunda,
  - h) Yangın, yıldırım, sel, deprem vs. gibi doğal afetlerden oluşan arızalar ve hasarlar durumunda,
  - i) Malın, elektronik aksamının Tüketici sorumluluğunda sıvı teması nedeniyle hasar görmesi durumunda,
  - j) Bu ürün ev kullanımı olarak tasarlandığından profesyonel (ticari amaçla) kullanıma uygun değildir. Profesyonel (ticari amaçla) kullanımdan oluşabilecek arızalar durumunda, ürün garanti dışı işlem görür ve arızaların giderilmesi ücret karşılığında yapılır.
  - k) Garanti, doğası gereği sarf malzemesi olarak kabul edilebilecek, aksesuar ya da camdan yapılmış, aşınabilen ürünleri ve/veya ürün parçalarını kapsamaz.
  - l) Arıza, ürünün hatalı veya kötü kullanılmasından ya da ürünün önerilen kullanım koşullarına uymayan çevresel şartlardan kaynaklanıyorsa
- Çarpma veya düşürülme sonucunda oluşacak hasarlarda, garanti harici işlem uygulanacaktır.
- Çeyizlik, hediyelik vb. nedenlerden dolayı satın alınan ve kullanılmayan ürünün garanti başlangıcı Nell Pro yetkili servisi tarafından yapılmaktadır. İlk kullanımına başlayacağınız gün itibarıyla bölgenizde bulunan en yakın yetkili servisimizde garanti belgenizi onaylatınız.
- Ürünün ayıplı olduğunun anlaşılması durumunda tüketici, 6502 sayılı Tüketicinin Korunması Hakkında Kanunun 11 inci maddesinde yer alan;
  - a- Sözleşmeden dönme,
  - b- Satış bedelinden indirim isteme,
  - c- Ücretsiz onarılmasını isteme,
  - d- Satılanın ayıpsız bir misli ile değiştirilmesini isteme, haklarından birini kullanabilir.
- Malın ayıplı olduğunun anlaşılması durumunda tüketici, 6502 sayılı Tüketicinin Korunması Hakkındaki Kanunun 11. Maddesinde yer alan tüketicinin seçimlik hakları şu şekildedir;

- a) Satılanı geri vermeye hazır olduğunu bildirerek sözleşmeden dönme,
- b) Satılanı alıkoyup ayıp oranında satış bedelinden indirim isteme,
- c) Aşırı bir masraf gerektirmediği takdirde, bütün masrafları satıcıya ait olmak üzere satılanın ücretsiz onarılmasını isteme,
- d) İmkân varsa, satılanın ayıpsız bir misli ile değiştirilmesini isteme, seçimlik haklarından birini kullanabilir. Satıcı, tüketicinin tercih ettiği bu talebi yerine getirmekle yükümlüdür.

• Tüketicinin, 6502 sayılı Tüketici Kanununun 11 inci maddesinde yer alan seçimlik haklarından ücretsiz onarım hakkını seçmesi durumunda satıcı; işçilik masrafı, değiştirilen parça bedeli ya da başka herhangi bir ad altında hiçbir ücret talep etmeksizin malın onarımını yapmak veya yaptırmakla yükümlüdür. Tüketici, ücretsiz onarım hakkını üretici veya ithalatçıya karşı da kullanabilir. Satıcı, üretici ve ithalatçı, tüketicinin bu hakkını kullanmasından müteselsilen sorumludur. Üretici veya ithalatçı, malın kendisi tarafından piyasaya sürülmesinden sonra ayıbın doğduğunu ispat ettiği takdirde sorumlu tutulamaz.

• Ücretsiz onarım veya malın ayıpsız misli ile değiştirilmesinin satıcı için orantısız güçlülere beraberinde getirecek olması halinde tüketici, sözleşmeden dönme veya ayıp oranında bedelden indirim haklarından birini kullanabilir. Orantısızlığın tayininde malın ayıpsız değeri, ayıbın önemi ve diğer seçimlik haklara başvurmanın tüketici açısından sorun teşkil edip etmeyeceği gibi hususlar dikkate alınır.

• Tüketicinin, ücretsiz onarım hakkını kullanması halinde malın;

- a) Garanti süresi içinde tekrar arızalanması
- b) Onarımı için gereken azami sürenin aşılması
- c) Onarımının mümkün olmadığı, yetkili servis istasyonu, satıcı, üretici veya ithalatçı tarafından bir raporla belirlenmesi durumlarında; tüketici malın bedel iadesini, ayıp oranında bedel indirimi veya imkân varsa malın ayıpsız misli ile değiştirilmesini satıcıdan talep edebilir. Satıcı, tüketicinin talebini reddedemez. Bu talebin yerine getirilmemesi durumunda satıcı, üretici ve ithalatçı müteselsilen sorumludur.

• Tüketicinin malı tanıma ve kullanma kılavuzunda yer alan hususlara aykırı olarak kullanmasından kaynaklanan arızalar garanti kapsamı dışındadır. Arızalarda kullanım hatasının bulunup bulunmadığının, yetkili servis istasyonları, yetkili servis istasyonunun mevcut olmaması halinde sırasıyla; malın satıcısı, ithalatçısı veya üreticisinden birisi tarafından mala ilişkin azami onarım süresi içerisinde düzenlenen raporla belirlenmesi ve bu raporun bir nüshasının tüketiciye verilmesi zorunludur. Tüketiciler, bu maddede belirtilen rapora ilişkin olarak bilirkişi tarafından tespit yapılması talebiyle uyuşmazlığın parasal değerini dikkate alarak tüketici hakem heyetine veya tüketici mahkemesine başvurabilir.

• Tüketici, garantiden doğan haklarının kullanılması ile ilgili olarak çıkabilecek uyuşmazlıklarda yerleşim yerinin bulunduğu veya tüketici işleminin yapıldığı yerdeki Tüketici Hakem Heyetine veya Tüketici Mahkemesine başvurabilir.

• Satıcı tarafından bu garanti belgesinin verilmemesi durumunda tüketici, Gümrük ve Ticaret Bakanlığı Tüketicinin Korunması ve Piyasa Gözetimi Genel Müdürlüğüne başvurabilir

• Satılan mala ilişkin olarak düzenlenen faturalar garanti belgesi yerine geçmez. Ancak, yetkili servis istasyonlarında yapılan onarım ve parça değişimi işlemleri sonucunda verilen fatura, bu Yönetmeliğin öngördüğü garanti belgesinde bulunması zorunlu bilgileri içermesi şartıyla, garanti belgesi yerine geçer.

Cihazınızın yasal kullanım ömrü 7 yıldır.

Yetkili servis bilgilerine [www.nellpro.com](http://www.nellpro.com) ya da Nell Pro Tüketici Danışma Hattı **08505326355**'den ulaşabilirsiniz.

## TAŞIMA VE NAKLİYE SIRASINDA DİKKAT EDİLECEK HUSUSLAR

Taşıma ve nakliye sırasında ürünü mutlaka kutusu ile taşıyınız. Ürünün kutusu, ürünü fiziksel hasarlara karşı koruyacaktır. Cihazın veya kutusunun üzerine ağır cisimler koymayınız. Cihaz zarar görebilir. Cihazın düşürülmesi durumunda cihaz çalışmayabilir veya kalıcı hasar oluşabilir.

İMALATÇI ve İTHALATÇI FİRMA;  
Nell Elektronik Ürün Hizmetleri Ve Danışmanlık Limited Şirketi

**Adres:** Bayraktar Bulvarı No:54 34775, Ümraniye İstanbul Kat:3  
**Telefon:** 0850 532 63 55



AEEE Yönetmeliğine Uygundur.

AEEE

Bu cihaz AEEE direktiflerine uygun olarak geri dönüşümü olan parçalardan oluştuğu için çöpe atılmaması gerekmektedir.

Lütfen, bu cihazın geri dönüşümünü sağlamak için en yakın toplama merkezine başvurunuz.



**İMALATÇI veya İTHALATÇI FİRMA:****Ünvanı:** Nell Elektronik Ürün Hizmetleri ve Danışmanlık Limited Şirketi**Merkez Adresi:** Bayraktar Bulvarı No:54 Kat:3 Ümraniye İstanbul**FİRMA YETKİLİSİNİN****İmzası- Kaşesi****TÜKETİCİ DANIŞMA HATTI**  
**0850 532 6355****MALIN****Cinsi:** Çay Makinesi**Markası:** Nell Pro**Modeli:** Intense Çay Makinesi**Tip No:** IH9945, IH9940**Menşei:** Türkiye**Teslim Tarihi ve Yeri****Garanti Süresi: 2 Yıl Azami Tamir Süresi: 20 İş Günü****SATICI FİRMANIN****Ünvanı:****Adresi:****Telefon:****Faks:****Fatura Tarih ve No:****Renk/Ürün Kodu/Seri No:****Tarih/İmza/Kaşe**

On the Operating Instructions .....	17
Meanings of the Symbols .....	17
Intended Use .....	17
Unauthorized Use .....	18
Safety Matters .....	19
Security Warnings .....	19
Unpacking .....	21
Box Contents .....	21
Introducing the Appliance .....	22
Technical Specifications .....	22
Operation .....	26
Preparing Tea .....	26
Kettle .....	27
Cleaning and Maintenance of the Appliance .....	24
Descaling .....	24
Storage .....	24
Troubleshooting .....	24

## INSTRUCTION MANUAL

These operating instructions are intended to enable the safe and proper handling and operation of the appliance. Read these operating instructions carefully before using the appliance for your safety and others.'

### Meanings of the Symbols

In this manual, you will see the symbols below.



#### **WARNING!!**

Indicates notices which, if ignored, can result in risk of injury or death.



#### **ATTENTION!**

Indicates notices of risks that can result in damage to the appliance.



#### **NOTE !**

Emphasizes tips and other useful information in the operating manual.



Warning about hot surfaces.



Suitable for contact with food.

## INTENDED USE

This appliance is intended to be used in household and similar applications such as:

- staff kitchen areas in shops, offices and other working environments;
- farm houses;
- by clients in hotels, motels and other residential type environments;
- bed and breakfast type environments.

It is not suitable for business or industrial use. In case of any failure arising from otherwise use, our authorized services will provide out of warranty service.

## UNAUTHORIZED USE

In cases of unauthorized use specified below, the appliance may be damaged or cause injuries;

- This device is not suitable for people who are not mentally stable or who do not have enough information to use such devices. Please do not let these people use the appliance.
- This electric appliance is not a toy. So please never let children play with the appliance and be more careful when there are children.
- Keep small items of packaging and plastic bags away from children. Otherwise they may harm themselves by swallowing them, especially packaging bags may cause danger of suffocation.



### **WARNING!**

- This appliance can be used by children aged from 8 years and above and persons with reduced physical, sensory or mental capabilities or lack of experience and knowledge if they have been given supervision or instruction concerning use of the appliance in a safe way and understand the hazards involved.
- Children should not play with this appliance
- Cleaning and maintenance shall not be carried out by children without supervision.
- Keep the packing materials away from the children. Choking risk!
- Children younger than 3 years shall be kept away from the appliance if they are not supervised constantly.
- This appliance may be used by persons (including children) with limited physical, sensory or mental capabilities, or with limited experience and/or knowledge, only under the supervision of a person responsible for their safety, or in accordance with the instructions of that person.
- Children shall be supervised to ensure that they do not play with the appliance.
- This appliance shall not be used for play.
- Children older than 3 years and younger than 8 years may switch the appliance on and off only if they are under supervision or are informed of the safe use of the appliance and if they understand the hazards that may be caused by the appliance. In this respect, it is a prerequisite for the appliance to be in normal usage position or that it is installed properly.
- Children older than 3 years and younger than 8 years shall not plug the appliance to the electrical outlet, adjust the appliance, and do not perform any cleaning or maintenance operations.
- The appliance shall not be used without supervision.

## SAFETY MATTERS

- Read these operating instructions carefully before using the appliance for your safety and others.'
- Keep this manual in a safe place for future use.
- When using an electrical device, the following precautions should always be taken. In order to prevent fire, electric shock and personal injuries;
- This device has been designed for domestic and office use only. Using the appliance for other purposes will cause damage.
- Before using the device, make sure your mains voltage is compatible with the device voltage.
- This device is not a toy. So please never let children play with the appliance and be more careful when there are children.
- Before the first use, check the device for damages and malfunctions. If there is any malfunction or damage to the equipment, do not use the appliance and get in contact with Nell Pro You can contact the Consumer Hotline.

## SECURITY WARNINGS

Following simple safety measures must be taken while using this electrical appliance;

- Following simple safety measures must be taken while using this electrical device;
- Please read the user manual before you use the appliance.
- Ensure that your mains voltage match the appliance voltage by checking the type label.
- This appliance is intended only for domestic use. Do not use this device at outdoors, for commercial purposes or industrial purposes.
- Use and keep this device away from the children.
- Plug the device to an undamaged grounded socket. In order to not expose the device to any risk, we recommend you to not use extension cord . If you use any extension cord, please pay attention that the plug you will connect is grounded and the cable section is 0.75 mm<sup>2</sup>.
- Please do not locate your tea machine on or near a heated oven, furnace, etc. heated surfaces.
- Ensure that the device is located on a sound and plain surface.
- Do not locate on table or workbench corners. Hitting or crashing the device may cause falling. Never forget that the device may be full of hot water.
- Avoid hanging the device cord from the table corner or contacting to any device.
- Refrain from any act to damage the plug and cord of the device. Never try to carry the device through holding from the cord. Unplug the appliance always by holding its plug. Never try to pull and drag from the cord.
- Do not interfere to the device except for the purpose of cleaning and maintenance. If the cable, plug or

another part of the appliance is damaged, do not use it. If the cable, plug or another part of the appliance is damaged, in order to avoid any damage, it must be replaced at a MULEX Authorized Service

- Always use the handle while holding the device and protect your hands from steam during boiling. Do not hold the surface of the device, since it will get hot during boiling.
- Unplug the device when not in use or before cleaning. Before cleaning, wait for a while for it to cool down.
- Use the device only on its own power transmission base. Do not locate the device on a power transmission base of another devices.
- Protect yourself from the steam during boiling and avoid your children to play with the device.
- The on/off button must be in downwards (zero position) while the kettle of the device is not in use or empty.
- While the button for keeping warm is on, there must be a pot or cover on the kettle. Otherwise, the device will continue to boil the water and passing to energy saving mode will be delayed.
- The amount of water in the kettle must be within the maximum and minimum levels (0.5 - 2 litres). These limits are marked on the kettle. May cause overflow during boiling if water limit is exceeded. Pay attention to keep water level over the minimum level, add water when needed.
- Do not contact the kettle and power transmission base of the device with water or any liquid. Do not locate into the dish washer and not use in areas with high level of humidity, such as bathroom.
- Take the device off the power transmission base while filling it with water.
- Do not place any liquid other than water into the kettle of the device.
- Do not leave the power transmission base of the device and the electric cables connected to the device in a damply manner. If it got wet, unplug before drying and do not use the device before it is fully dried.
- This device must not be used by small children or people with low physical, mental, cerebral abilities or who are lack of experience and knowledge without the observation of a person liable for their safety. Avoid small children to access to the device.
- Close supervision is required to ensure that children don't play with the appliance.
- Your tea machine is a very practical device for brewing classic black tea.
- There might be injury due to faulty use.
- Caution, the metal surface of the device is hot during operation.
- Do not use the device outdoor.



## **WARNING!!**

Do not use the appliance when there is no water in the kettle or the water level is under the minimum level. If the water in the kettle is completely empty, the appliance switch must be set to "0" or water must be added.



## ATTENTION!

Please carefully read the safety rules and operation instructions written in the user manual.

## UNPACKING

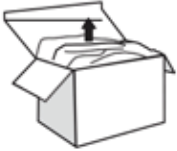

Before first use, unpack the appliance and its accessories, check for damages and defects. If there is any malfunction or damage to the equipment, do not use the appliance and get in contact with Nell Pro. You can contact the Consumer Hotline.

- Repair works shall only be undertaken by Nell Pro authorized service. Repairs that are inadequate or carried out by unauthorized personnel may pose harm to the user.
- Do not punch a hole or a tear on the section where the on/off button is.



## WARNING!

Never use a defective appliance.



## NOTE!

Keep the packaging for storage and future transports.



## BOX CONTENTS

Keep this user manual for future use.

## BOX CONTENTS

1. Jug
2. Jug lid
3. Kettle
4. Power transmission base
5. Tea strainer

## INTRODUCING THE APPLIANCE

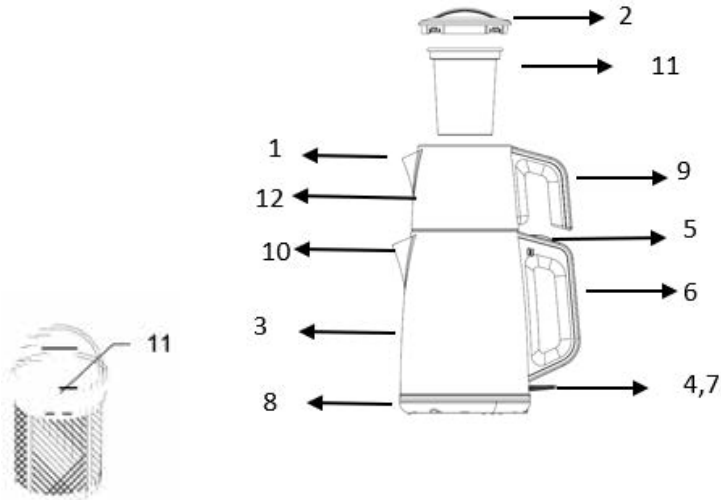

1- Pot Spout

2- Pot Lid

3- Kettle Body

4a- Pilot light red (boiling)

4b- Pilot light blue (keep warm)

5- Keep warm/Boiling button

6- Holding Handle

7- On//Off button

8- Power transmission base

9- Pot holding handle

10- Kettle Spout

11- Tea Strainer

12- Pot

## TECHNICAL SPECIFICATIONS

**Power:** 1650 Watt

**Voltage:** 220-240V~50-60 Hz

**Protection Class:** I

**Max. Capacity of Kettle:** 2 litres Min. capacity of kettle : 0.5 litres Capacity of inox tea pot : 1,3 litres

**Capacity of Glass Tea Pot:** 1 litres



## CLEANING AND MAINTENANCE OF THE APPLIANCE

- 1- Before cleaning the appliance, make sure that it is unplugged and the appliance is cooled down completely. Do not use hard or abrasive detergents to clean the appliance.
- 2- Wash the tea strainer, teapot and lid by hand below the flowing water.
- 3- Discharge the water in the kettle and wipe with a dry or damp cloth. Rinse the inside of the kettle with water. Do not wash the kettle body and the energy base by immersing them in water.

## DESCALING

If the appliance turns off automatically before reaching the boiling point, it is a sign that it should be descaled. Please add 1/3 vinegar, one teaspoon lemon salt, 2/3 water mixture into the kettle. Pour after boiling 2 or 3 times. After performing the descaling process, boil the appliance 1-2 times with clean water. Then drain away the boiling water. We recommend that the appliance is cleaned regularly.

## STORAGE

If you do not plan to use the appliance for a long while, store carefully. Ensure that the appliance is unplugged, cooled down and completely dry. Store the appliance in a cool, dry place. Wrap the cable of the appliance on the cable wrapping place below the power transmission base unit. Ensure that the appliance is kept out of reach of children.

## TROUBLESHOOTING

Your appliance is processed via Quality Control against any malfunction.



### **NOTE!**

Before you call Customer Service, check whether you can correct the problem/ fault yourself. For this purpose, please see the "TROUBLESHOOTING" section. If you can not resolve the problem/error, please call Customer Service: Before calling please make ready the model name and product serial number. You can find this information on the TYPE LABEL of your product.

**Help Line: +90 850 532 63 55**

FAULT	POSSIBLE CAUSE	SOLUTION
<b>Not boiling water</b>	Keep warm / boiling button and on/off button is not on.	Switch on the keep warm / boiling button and on/off button
	There is no water in it. Safety thermostat is activated because of lack of water and device is not operated.	Wait for the appliance to cool down or operate it by adding cold water inside.
	Kettle, keep warm button, on/off button or power transmission contacts may have been damaged.	Contact authorized service.
<b>It is boiling all the time</b>	Lid or teapot is not placed on the kettle.	Place the pot on the kettle.
	Keep warm button is out of order.	Contact authorized service.
<b>Delayed heating</b>	Excessive lime formation on the kettle base.	Clean the lime inside the product as stated in the user manual.
	Keep warm /Boiling button is not brought to boiling position	When the on/off button is in on position, bring the keep warm button to boiling position, too.



**Complies with AEEE Regulation**

**AEEE**

This marking indicates that this product should not be disposed with other household wastes throughout the EU. To prevent possible harm to the environment or human health from uncontrolled waste disposal, recycle it responsibly to promote the sustainable reuse of material resources. To return your used device, please use the return and collection systems or contact the return and collection systems or contact the retailer where the product was purchased. They can take this product for environmental safe recycling.