

nell
pro

HEALTHY GLASS

AIR FRYER

Model: DBK-K02

KULLANIM KILAVUZU

Ürünü kullanmadan önce lütfen bu
kullanım kılavuzunu dikkatlice okuyunuz.

ÖNEMLİ BİLGİLER

- 1- Hava fritözünü kullanmadan önce lütfen bu kılavuzu dikkatle okuyun. Bu kılavuz, güvenliğinize ilgili önemli bilgilerin yanı sıra ürünün doğru şekilde çalıştırılması ve bakımı hakkında öneriler içerir.
- 2- Lütfen ayrı bir priz kullanın, elektrik fişini diğer elektrikli cihazlarla paylaşmayın.
- 3- Yalıtımsız bir masa üzerinde kullanmayın veya kullanmadan önce ürünün altına bir termal ped yerleştirin.
- 4- Bu cihaz yalnızca evde kullanım için tasarlanmıştır.
- 5- İlk kullanımda veya cam hazne soğuduğunda, çok daha iyi etki için ön ısıtma yapabilirsiniz.
- 6- Yemek pişirirken cam hazneye dokunmayın.
- 7- Yiyecekler cam hazneye yerleştirilmeli ve hava kanalını engellememelidir.
- 8- Pişirirken, su veya diğer havalandırılmayan/ısıtmayan maddeler eklemeyin. Pişirme etkisini etkilememek için cam tencereye sıcaklığa dayanıklı kaplar eklemeyin (plastik gibi)
- 9- Kullandıktan sonra, lütfen hemen elektrik fişini çekin.
- 10- Ürünü temizlemeden önce ürünün güç kaynağının fişini çekin ve tamamen soğumasını bekleyin.
- 11- Makine doğrudan su ile yıkanmaz, temizlemek için çok yumuşak bir bez ile alkol ve herhangi bir uçucu madde kullanmadan temizlenebilir.
- 12- Ürün çalışırken, ürün ile duvar arasındaki mesafenin 10 cm'den fazla olması gerekir.
- 13- Kullanım sırasında ürünün anormal bir gürültüye veya büyük bir titreşime sahip olduğunu fark ederseniz, lütfen önce gücü kesin ve ardından satış sonrası servisle iletişime geçin.
- 14- Elektrik çarpması ve yangını önlemek için hasarlı bir güç kaynağı veya elektrik fişi kullanmayın.
- 15- Bu cihazın 8 yaşın üzerindeki çocuklar ve fiziksel, duymasal ya da zihinsel becerileri gelişmemiş veya bilgi ve tecrübe açısından eksik kişiler tarafından kullanımı sadece bu kişilerin denetiminden sorumlu kişilerin bulunması veya güvenli kullanım talimatlarının bu kişilere sağlanması ve olası tehlikelerin anlatılması durumunda mümkündür.
- 16- Cihazın elektrik kablosu hasarlıysa, bir tehlike oluşturmasını önlemek için mutlaka Nell'in yetki verdiği Nell Pro Tüketici Destek Hattı 08505326344 ile iletişime geçin.

PARAMETRE

ÜRÜN ADI	MODEL	VOLTAJ	FREKANS	GÜÇ
Air Fryer	DBK-K02	220V	50HZ	1200W

ÜRÜN YAPISI

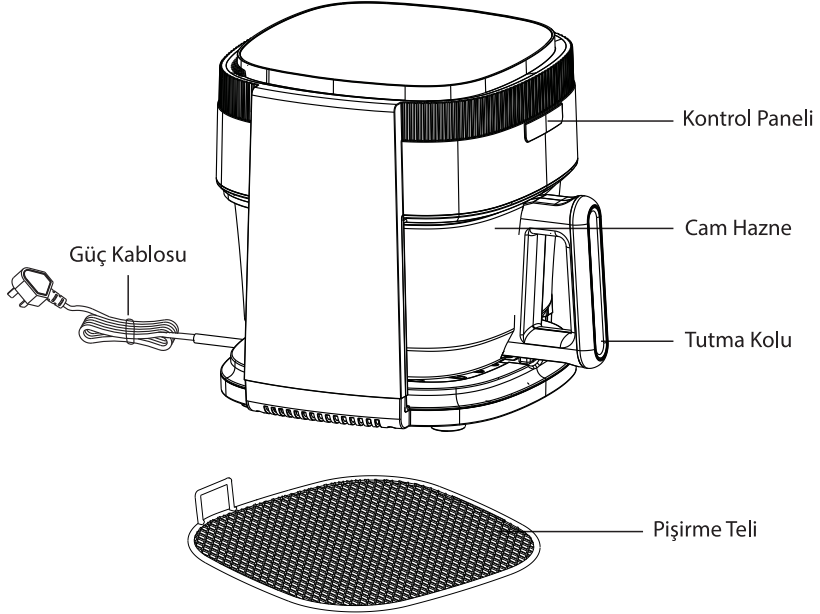

NOT: Ürün resmi sadece referans içindir.

! İPUÇLARI

Firma ürünün tasarımını değiştirme hakkına sahiptir. Satın aldığınız ürün iyileştirilebilir ve kullanım kılavuzuna tam olarak uymayabilir ancak ürünün performansını ve kullanımını değiştirmez. Lütfen güvenle kullanın.

KONTROL PANELİ

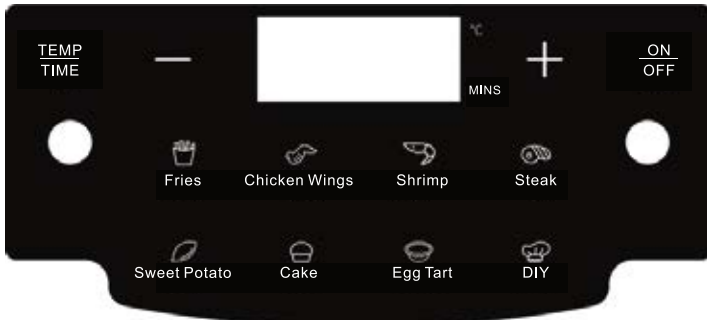

NOT: Panel şeması yalnızca referans amaçlıdır, her şey gerçek ürüne tabidir.

TALİMATLAR

1- Kolu tutun ve cam hazneyi dışarı çekin.

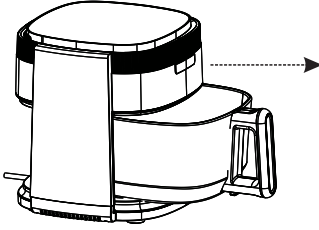

2- Rafi ve cam hazneyi temizledikten sonra pişirme telini cam hazneye koyun

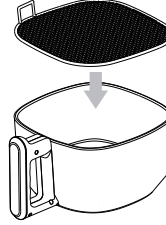

3- Hazırlanan yiyeceği pişirme teli üzerine eşit şekilde yayın.

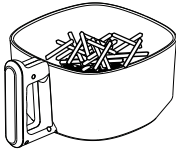

4- Yiyeceği yerleştirdikten sonra cam hazneyi ana üniteye itin.

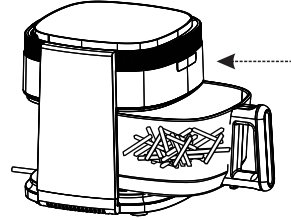

5- Güç kaynağını bağlayın, fişi prize takın.

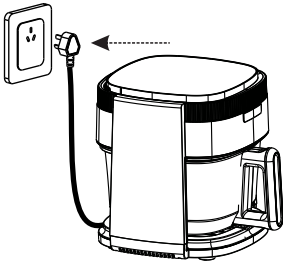

6- Bekleme modunda, programı seçmek için ON/OFF düğmesine basın.



7- İstediğiniz programı seçebilirsiniz. Seçiminizden sonra göstergeler çalışmaya başlar.

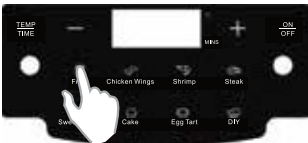

8- Programı seçtikten sonra sıcaklığı ayarlamak için "TEMP/TIME" ve "+" tuşlarına basın. Ayar süresini girmek için "TEMP/TIME" düğmesine tekrar basın.

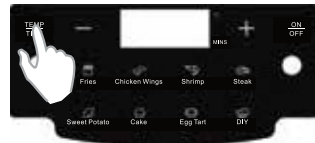

Program/Sıcaklık/Zamanlayıcı

Program	Varsayılan Sıcaklık	Sıcaklık Aralığı	Varsayılan Süre	Zaman Ayar Aralığı
Kızartma	190° C	60° C - 200° C	13 Dakika	1-60 Dakika
Tavuk Kanadı	180° C	60° C - 200° C	15 Dakika	1-60 Dakika
Karides	170° C	60° C - 200° C	7 Dakika	1-60 Dakika
Biftek	180° C	60° C - 200° C	8 Dakika	1-60 Dakika
Tatlı Patates	200° C	60° C - 200° C	38 Dakika	1-60 Dakika
Kek	170° C	60° C - 200° C	23 Dakika	1-60 Dakika
Yumurtalı Turta	170° C	60° C - 200° C	11 Dakika	1-60 Dakika
DIY	180° C	60° C - 200° C	15 Dakika	1-60 Dakika

9- Ayarlama tamamlandıktan sonra çalışmayı başlatmak için ON/OFF düğmesine basın. Hiçbir işlem yapılmazsa ürün 5 saniye sonra otomatik olarak çalışma durumuna geçer. Fonksiyon göstergesi ışığı her zaman açıktır.



Uyarı: Yemek pişirirken cam tencereye dokunmayınız!

10- Kullanım sırasında yiyeceği çevirmeniz gerekirse, lütfen kolu tutun ve cam hazneyi dışarı çekin! Çevirdikten sonra, cam hazneyi ana üniteye itin.

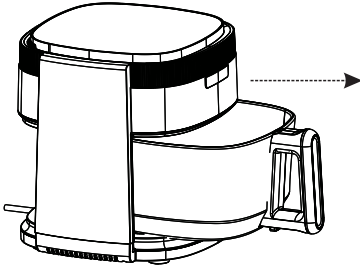

11- Ürün piştikten sonra bekleme moduna geçer, cam hazneyi dışarı çekin ve ısıya dayanıklı bir platform üzerine yerleştirin. Ürün kullanılmadığında, lütfen ürünü fişten çekin

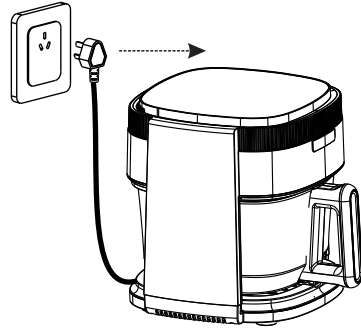

! İPUÇLARI

- 1- Lütfen temizlemeden önce cam haznenin soğumasını bekleyin.
- 2- Ürün hava çıkış deliği duvara yakın olmamalıdır.
- 3- Yanma risklerine karşı hava çıkış deliklerine ve çıkan buhara dikkat edin.

TEMİZLİK VE BAKIM

- 1- Temizlemeden önce lütfen güç kaynağından ürünün fişini çekin ve ürünün tamamen soğumasını bekleyin.
- 2- Cam hazne ve tel raf bulaşık makinesinde yıkanabilir, boyalı aksamlar bulaşık makinesinde zarar görebilir, renklerde solma veya dökülme olabilir, bu sebeple boyalı yüzeylerin daha uzun ömürlü kullanım için elde yıkamanız önerilir.
- 3- Temizlik sırasında cam hazneyi vurmaldan ve çarpmaldan koruyun.
- 4- Cam hazneyi temizledikten sonra kuru bir bezle silin.
- 5- Her kullanımdan sonra ürünün temizliğini yapın.
- 6- Cihazın içini aşındırıcı olmayan bir sünger ile temizleyin.
- 7- Cihazı veya şebeke kablosunu suya veya başka bir sıvıya daldırmayın.

ARIZALANMA ANALİZLERİ

ARIZA	
Makineyi ilk kullanımda duman ve koku gelmesi	İlk kullanımda, parçaların koruyucu yağının tamamen buharlaşması için 5 dakika yemek koymadan pişirin.
Makine çalışmıyor.	Fişin prize doğru takılıp takılmadığını ve cam tencerenin doğru yerleştirilip yerleştirilmediğini kontrol edin.
Makine ısıtmıyor.	Anahtarın etkinleştirilip etkinleştirilmediğini ve karbon fiber ısıtma tüpünün aydınlatılıp aydınlatılmadığını kontrol edin.
	Fiber ısıtma tüpü ısınmaz ise, Nell Pro Tüketici Destek Hattı 0850 532 6344 ile iletişime geçin.
Cam hazne kırıldı.	Lütfen satış sonrası servisle iletişime geçin. Lütfen Nell Pro Tüketici Destek Hattı 0850 532 6344 ile iletişime geçin.

**Hala kullanımda sorun yaşıyorsanız,
lütfen Nell Pro Tüketici Destek Hattı 0850 532 6344 ile iletişime geçin.**

DİKKAT

- 1- Cihazınızı kullanma kılavuzunu okumadan çalıştırmayınız.
- 2- Elektrik kablosu hasarlanırsa tehlikeli bir duruma engel olmak için, Nell Pro yetkili servisi tarafından değiştirilmelidir.
- 3- Cihazla oynamamalarını güvenceye almak için ürün çalışırken çocuklar gözetim altında bulundurulmalıdır.
- 4- Cihazın kablosunun masa ya da tezgahınızın kenarından sarkmamasına ya da başka bir cihaz ile temas etmemesine dikkat ediniz.
- 5- Cihazınızı ve fişli kablosunu KESİNLİKLE suya ya da herhangi bir sıvıya daldırmayınız, bulaşık makinesinde yıkamayınız, banyoda ve nem oranı yüksek benzeri mekanlarda kullanmayınız.
- 6- Her kullanımdan sonra cihazınızı ve kullandığınız aksesuarları temizleyiniz.
- 7- Cihazınızı ve aksesuarlarını, kullanım sırasında darbelerden koruyunuz.

GARANTİ İLE İLGİLİ OLARAK DİKKAT EDİLMESİ GEREKEN HUSUSLAR

Nell Pro tarafından verilen bu garanti, ürünün kullanma kılavuzunda yer alan hususlara aykırı kullanılmasından doğacak arızaların giderilmesini kapsamadığı gibi aşağıdaki durumlar garanti dışı işlem görür ve arızaların giderilmesi ücret karşılığında yapılır.

- 1- Bu ürün ev kullanımı için tasarlanmış olması sebebiyle profesyonel ve ticari kullanım için uygun değildir, profesyonel amaç için kullanımı nedeniyle oluşabilecek tüm arızalar,
- 2- Kullanma hatalarından meydana gelen hasar ve arızalar,
- 3- Ürünün kullanım kılavuzunda belirtilen bakımlarının yeterli ve zamanında yapılmamış olması,
- 4- Hatalı elektrik tesisatı kullanılması nedeniyle meydana gelebilecek arıza ve hasarlar,
- 5- Tüketici ürünü teslim aldıktan sonra, dış etkenler nedeniyle (vurma, çarpma, düşürme vs.) meydana gelebilecek hasarlar,
- 6- Garanti dahilinde onarım için yetkili servis dışında herhangi birinin cihazı onarma veya tadilatına kalkışması veya cihazın deforme edilmesi durumunda,
- 7- Ürünün profesyonel ve ticari amaçlı kullanımı durumunda, ürün garanti dışı işlem görür ve arızaların giderilmesi ücret karşılığında yapılır. Ayrıca, üründe kullanılan aksesuarlar ve sarf malzemeler garanti kapsamında bedelsiz olarak işlem göremez.

GARANTİ ŞARTLARI

- Ürünle birlikte ambalajlanmış garanti belgesinin satış sırasında bayii ve müşteri tarafından gerekli yerlerinin eksiksiz doldurulup, imzalanıp kaşelenerek müşteriye teslim edilmesi gerekmektedir.
- Garanti belgesi garanti süresince saklanmalıdır. Belgenin kaybolması durumunda ikinci bir belge verilmaz. Müşteri, garanti onarımını istediğinde bu garanti belgesini göstermesi gerekir. Aksi takdirde onarım ücretli yapılır. Garanti belgesi ile ilgili net olmayan bir durum olursa Nell Pro tarafından ayrıca satın alma belgesi de istenebilir.
- Garanti süresi içinde kusurlu malzeme ve/veya işçilikten kaynaklanan bir arıza olması halinde, Nell Pro, masrafları kendisine ait olmak üzere gerekli düzenlemeleri yapacaktır. Eğer ürünün tamiri mümkün değil veya ekonomik değilse Nell Pro ürünü değiştirmeye karar verebilir. Ürünün değiştirilmesi durumunda garantinin başlangıç tarihi yine ilk ürünün satın alındığı tarih olacaktır. Nell Pro garantisi ürünün kullanım talimatlarında belirtilen şekilde ve özenle kullanıldığı durumlarda geçerlidir.
- “28.11.2013 tarih ve 6502 sayılı Tüketicinin Korunması hakkında Kanuna ve bu Kanunda atıfta bulunulan Yönetmeliklere uygun olarak hazırlanmıştır.”
 - 1) Garanti süresi, malın Tüketicie teslim tarihinden itibaren başlar ve 2 YIL dır.
 - 2) Bu malın bütün parçaları dahil olmak üzere tamamı garanti kapsamındadır.
- Garanti uygulaması sırasında değiştirilen malın garanti süresi, satın alınan malın kalan garanti süresi ile sınırlıdır. Ancak kalan garanti süresi bir yıldan az ise değiştirilen mal için en az bir yıl garanti süresi verilmek zorundadır.
- Garanti, iş veya bilgi kaybı da dahil dolaylı hasarları kapsamaz ve aşağıdaki durumlarda geçerli değildir:
 - a) Malın Tanıtım ve Kullanma kılavuzunda veya Ekinde belirtilen yöntemlere veya koşullara aykırı bir şekilde kullanılmasından dolayı arızalanması durumunda,
 - b) Malın yetkili olmayan kişiler ve/veya onarım atölyeleri tarafından daha önceden onarımının yapıldığı veya açıldığının belirlenmesi durumunda,
 - c) Malın Nell Pro Yetkili Servislerinin bilgisi dışında uygun olmayan gerilimde veya hatalı elektrik tesisatı ile kullanılması durumunda,
 - d) Malın seri numarası tahrip edilmişse veya sökülmüşse, Garanti belgesi veya satın alma belgeleri üzerinde herhangi bir değişiklik yapılmışsa veya belgeler okunamaz hale gelmişse.
 - e) Arıza veya hasar, Nell Pro’ nun sorumluluğu dahilinde olmayan nakliyesi sırasında oluşmuşsa,
 - f) Malın dış yüzeylerinin Tüketici sorumluluğu içerisinde hasar görmesi durumunda,
 - g) Firmamız veya yetkili Servislerimizin dışında bir yerden satın alınmış ve ürün ile birlikte kullanılabilen aksesuar veya diğer cihazların yol açtığı arızalar durumunda,
 - h) Yangın, yıldırım, sel, deprem vs. gibi doğal afetlerden oluşan arızalar ve hasarlar durumunda,
 - i) Malın, elektronik aksamının Tüketici sorumluluğunda sıvı teması nedeniyle hasar görmesi durumunda,

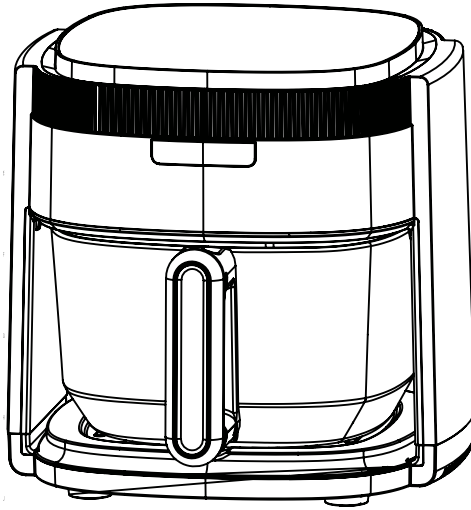

HEALTHY GLASS
AIR FRYER
Model: DBK-K02
USER MANUAL

Please read this operation manual carefully prior
to use of the AIR FRYER.

IMPORTANT INFORMATION

- 1- Please read this manual carefully prior to use of the air fryer. This manual contains important information regarding your safety, as well as recommendations on the proper operation of the unit and its maintenance.
- 2- Please use a separate socket, do not share the power plug with other electrical appliances.
- 3- Do not use on an uninsulated table, or place a thermal pad under the product before use.
- 4- This product is only for home use.
- 5- For the first time use or when the glass pot is cooled down, you can preheat it for better effect.
- 6- Do not touch the glass pot when cooking.
- 7- Food must be placed on the rack and not block the air duct.
- 8- When cooking, do not add water or other non-ventilated/non-temperature-resistant utensils (such as plastic) to the glass pot, so as not to affect the cooking effect
- 9- After use, please unplug the power plug immediately.
- 10- Please unplug the power supply and wait for the product to cool completely before cleaning.
- 11- Do not flush the machine directly with water, you can use a wrung soft cloth to wipe the stains, do not use alcohol or volatile substances to wipe the product.
- 12- When the product is working, the distance between the product and the wall needs to be greater than 10 cm
- 13- If you find that the product has abnormal noise or large vibration during use, please cut off the power first and then contact the after-sales service.
- 14- Do not use a damaged power supply or power plug to avoid electric shock and fire.
- 15- This product is not intended for use by children, persons with disabilities, mental disabilities, and lack of relevant experience and knowledge, unless someone has instructed and supervised them how to use this product safely.
- 16- If the power cord is damaged, it must be replaced by professionals such as the manufacturer and its maintenance department.

PARAMETER

PRODUCT NAME	MODEL	VOLTAGE	FREQUENCY	POWER
Air Fryer	DBK-K02	220V	50HZ	1200W

PRODUCT STRUCTURE

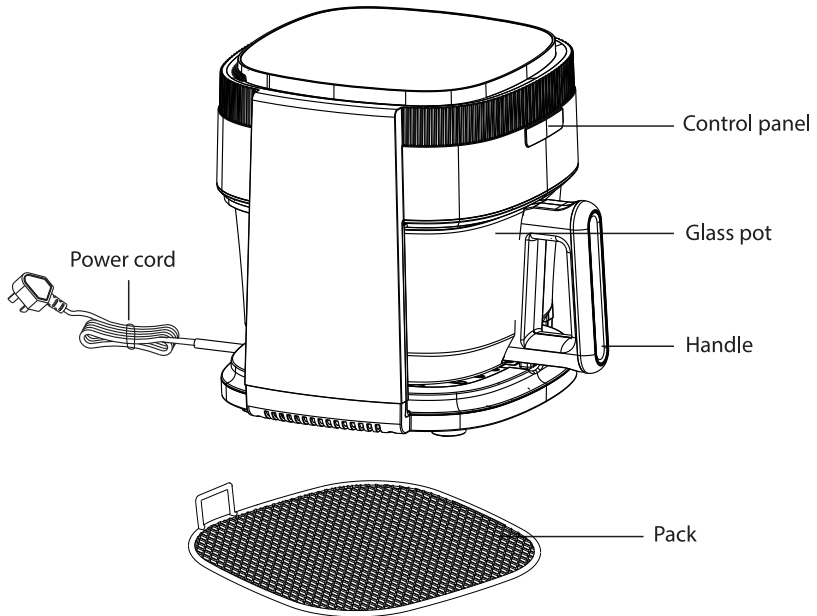

NOTE: The product picture is for reference only, and everything is subject to the actual product and accessories



KIND TIPS

The company has the right to change the design of the product. The product you purchased may be improved, and it is not completely consistent with the manual, but it will not change the performance and usage of the product. Please use it with confidence.

CONTROL PANEL

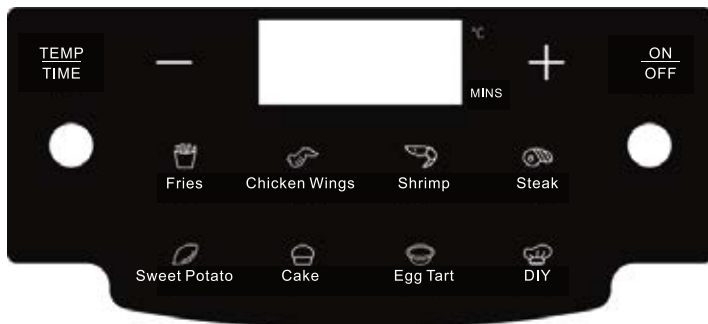

NOTE: The panel diagram is for reference only, everything is subject to the actual product

INSTRUCTION

1- Hold the handle and pull out the glass pot

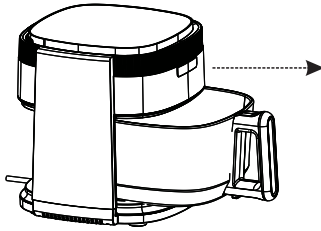

2- After cleaning the rack and glass pot, put the rack into the glass pot

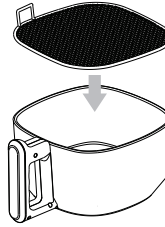

3- Spread the prepared food evenly into the rack



4- After placing the food, push the glass pot into the main unit

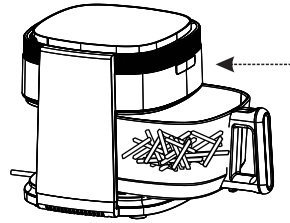

5- Connect the power supply, insert the plug into the power socket

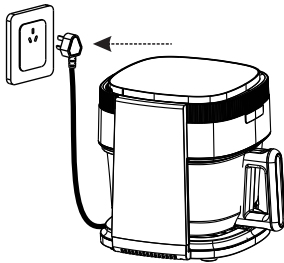

6- Under the standby mode, press ON/OFF to select program



7- You can choose the desired program by yourself, and the corresponding indicator lights up after selection.



8- After selecting the program, press the "TEMP/TIME" and "+" to set the temperature. Press "TEMP/TIME" again to enter the setting time.

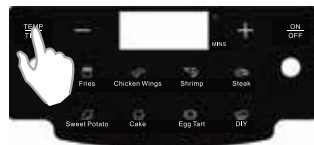

INSTRUCTION

Program/Temperature/Timer

Program	Default Temperature	Temperature Setting Range	Default Time	Time Setting Range
Fries	190° C	60° C - 200° C	13 mins	1-60 mins
Chicken Wings	180° C	60° C - 200° C	15 mins	1-60 mins
Shrimp	170° C	60° C - 200° C	7 mins	1-60 mins
Steak	180° C	60° C - 200° C	8 mins	1-60 mins
Sweet Potato	200° C	60° C - 200° C	38 mins	1-60 mins
Cake	170° C	60° C - 200° C	23 mins	1-60 mins
Egg Tart	170° C	60° C - 200° C	11 mins	1-60 mins
DIY	180° C	60° C - 200° C	15 mins	1-60 mins

9- After the adjustment is completed, press "ON/OFF" to start the work (if no operation is performed, the product will automatically enter the working state after 5 seconds), the function indicator light is always on



Warning: Do not touch the glass pot when cooking!

10- If you need to flip the food during use, please hold the handle and pull out the glass pan. After flipping, push the glass pot into the main unit

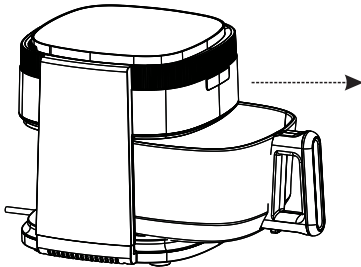

11- After cooking, the product goes to standby, pull out the glass pot and place it on a heat-resistant platform. When the product is not in use, please unplug the power

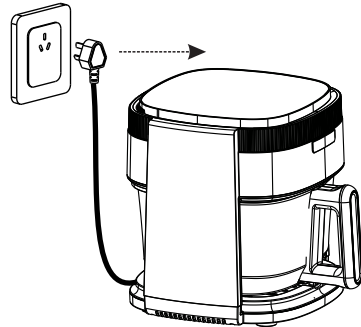

KIND TIPS

- 1- Please wait until the glass pot cools down before cleaning
- 2- The product exhaust vent should not be close to the wall
- 3- Be careful with the exhaust vents and the steam discharged to avoid burns

CLEANING AND MAINTENANCE

- 1- Please unplug the power supply and wait for the product to cool completely before cleaning.
- 2- The glass pot and rack can be washed in the dishwasher.
- 3- Please avoid hitting the glass pot when cleaning.
- 4- After cleaning, wipe the glass pan, grill, etc. with a dry cloth.

FAILURE ANALYSIS

Failure	
Smoke and smell when using the machine for the first time	When using for the first time, bake for 5 minutes without food, so as to completely evaporate the protective grease of the parts
The machine does not work	Check whether the plug is properly inserted into the socket and whether the glass pot is placed correctly
The machine does not heat	Check whether the switch is activated and whether the carbon fiber heating tube is illuminated
	If the heating tube does not light up Nell Pro contact the after-sales service 0850 532 63 44
Glass pot is broken	Please contact the after-sales service Nell Pro 0850 532 63 44

**If you still have problems in use,
please contact the after-sales service**

İMALATÇI veya İTHALATÇI FİRMA:**Ünvanı:** Nell Elektronik Ürün Hizmetleri ve Danışmanlık Limited Şirketi**Merkez Adresi:** Bayraktar Bulvarı No:54 Kat:3 Ümraniye İstanbul**FİRMA YETKİLİSİNİN****İmzası- Kaşesi****TÜKETİCİ DANIŞMA HATTI**
0850 532 63 55**MALIN****Cinsi:** Airfryer**Markası:** Nell Pro**Modeli:** DBK-K02**Tip No:** EP9930/EP9932**Menşei:** Çin**Teslim Tarihi ve Yeri****Garanti Süresi: 2 Yıl Azami Tamir Süresi: 20 İş Günü****SATICI FİRMANIN****Ünvanı:****Adresi:****Telefon:****Faks:****Fatura Tarih ve No:****Renk/Ürün Kodu/Seri No:****Tarih/İmza/Kaşesi**

j) Bu ürün ev kullanımı olarak tasarlandığından profesyonel (ticari amaçla) kullanıma uygun değildir. Profesyonel (ticari amaçla) kullanımdan oluşabilecek arızalar durumunda, ürün garanti dışı işlem görür ve arızaların giderilmesi ücret karşılığında yapılır.

k) Garanti, doğası gereği sarf malzemesi olarak kabul edilebilecek, aksesuar ya da camdan yapılmış, aşınabilen ürünleri ve/veya ürün parçalarını kapsamaz.

l) Arıza, ürünün hatalı veya kötü kullanılmasından ya da ürünün önerilen kullanım koşullarına uymayan çevresel şartlardan kaynaklanıyorsa

• Çarpma veya düşürülme sonucunda oluşacak hasarlarda, garanti harici işlem uygulanacaktır.

• Çeyizlik, hediyelik vb. nedenlerden dolayı satın alınan ve kullanılmayan ürünün garanti başlangıcı Nell Pro yetkili servisi tarafından yapılmaktadır. İlk kullanımına başlayacağınız gün itibariyle bölgenizde bulunan en yakın yetkili servisimizde garanti belgenizi onaylatınız.

• Ürünün ayıplı olduğunun anlaşılması durumunda tüketici, 6502 sayılı Tüketicinin Korunması Hakkında Kanunun 11 inci maddesinde yer alan;

- a- Sözleşmeden dönme,
- b- Satış bedelinden indirim isteme,
- c- Ücretsiz onarılmasını isteme,
- d- Satılanın ayıpsız bir misli ile değiştirilmesini isteme, haklarından birini kullanabilir.

• Malın ayıplı olduğunun anlaşılması durumunda tüketici, 6502 sayılı Tüketicinin Korunması Hakkındaki Kanunun 11. Maddesinde yer alan tüketicinin seçimlik hakları şu şekildedir;

- a) Satılanı geri vermeye hazır olduğunu bildirek sözleşmeden dönme,
- b) Satılanı alıkoyup ayıp oranında satış bedelinden indirim isteme,
- c) Aşırı bir masraf gerektirmediği takdirde, bütün masrafları satıcıya ait olmak üzere satılanın ücretsiz onarılmasını isteme,
- d) İmkan varsa, satılanın ayıpsız bir misli ile değiştirilmesini isteme, seçimlik haklarından birini kullanabilir. Satıcı, tüketicinin tercih ettiği bu talebi yerine getirmekle yükümlüdür.

• Tüketicinin, 6502 sayılı Tüketici Kanununun 11 inci maddesinde yer alan seçimlik haklarından ücretsiz onarım hakkını seçmesi durumunda satıcı; işçilik masrafı, değiştirilen parça bedeli ya da başka herhangi bir ad altında hiçbir ücret talep etmeksizin malın onarımını yapmak veya yaptırmakla yükümlüdür. Tüketici, ücretsiz onarım hakkını üretici veya ithalatçıya karşı da kullanabilir. Satıcı, üretici ve ithalatçı, tüketicinin bu hakkını kullanmasından müteselsilen sorumludur. Üretici veya ithalatçı, malın kendisi tarafından piyasaya sürülmesinden sonra ayıbın doğduğunu ispat ettiği takdirde sorumlu tutulamaz.

• Ücretsiz onarım veya malın ayıpsız misli ile değiştirilmesinin satıcı için orantısız güçlüğü beraberinde getirecek olması halinde tüketici, sözleşmeden dönme veya ayıp oranında bedelden indirim haklarından birini kullanabilir. Orantısızlığın tayininde malın ayıpsız değeri, ayıbın önemi ve diğer seçimlik haklara başvurmaın tüketici açısından sorun teşkil edip etmeyeceği gibi hususlar dikkate alınır.

• Tüketicinin, ücretsiz onarım hakkını kullanması halinde malın;

- a) Garanti süresi içinde tekrar arızalanması
- b) Onarımı için gereken azami sürenin aşılması

c) Onarımının mümkün olmadığı için, yetkili servis istasyonu, satıcı, üretici veya ithalatçı tarafından bir raporla belirlenmesi durumlarında; tüketici malın bedel iadesini, ayıp oranında bedel indirimini veya imkan varsa malın ayıpsız misli ile değiştirilmesini satıcıdan talep edebilir. Satıcı, tüketicinin talebini reddedemez. Bu talebin yerine getirilmemesi durumunda satıcı, üretici ve ithalatçı müteselsilen sorumludur.

- Tüketicinin malı tanıma ve kullanma kılavuzunda yer alan hususlara aykırı olarak kullanmasından kaynaklanan arızalar garanti kapsamı dışındadır. Arızalarda kullanım hatasının bulunup bulunmadığının, yetkili servis istasyonları, yetkili servis istasyonunun mevcut olmaması halinde sırasıyla; malın satıcısı, ithalatçısı veya üreticisinden birisi tarafından mala ilişkin azami onarım süresi içerisinde düzenlenen raporla belirlenmesi ve bu raporun bir nüshasının tüketiciye verilmesi zorunludur. Tüketiciler, bu maddede belirtilen rapora ilişkin olarak bilirkişi tarafından tespit yapılması talebiyle uyuşmazlığın parasal değerini dikkate alarak tüketici hakem heyetine veya tüketici mahkemesine başvurabilir.
- Tüketici, garantiden doğan haklarının kullanılması ile ilgili olarak çıkabilecek uyuşmazlıklarda yerleşim yerinin bulunduğu veya tüketici işleminin yapıldığı yerdeki Tüketici Hakem Heyetine veya Tüketici Mahkemesine başvurabilir.
- Satıcı tarafından bu garanti belgesinin verilmemesi durumunda tüketici, Gümrük ve Ticaret Bakanlığı Tüketicinin Korunması ve Piyasa Gözetimi Genel Müdürlüğüne başvurabilir
- Satılan mala ilişkin olarak düzenlenen faturalar garanti belgesi yerine geçmez. Ancak, yetkili servis istasyonlarında yapılan onarım ve parça değişimi işlemleri sonucunda verilen fatura, bu Yönetmeliğin öngördüğü garanti belgesinde bulunması zorunlu bilgileri içermesi şartıyla, garanti belgesi yerine geçer.

Cihazınızın yasal kullanım ömrü 7 yıldır.

TAŞIMA VE NAKLİYE SIRASINDA DİKKAT EDİLECEK HUSUSLAR

Taşıma ve nakliye sırasında ürünü mutlaka kutusu ile taşıyınız. Ürünün kutusu, ürünü fiziksel hasarlara karşı koruyacaktır. Cihazın veya kutusunun üzerine ağır cisimler koymayınız. Cihaz zarar görebilir. Cihazın düşürülmesi durumunda cihaz çalışmayabilir veya kalıcı hasar oluşabilir.

İMALATÇI ve İTHALATÇI FİRMA;
Nell Elektronik Ürün Hizmetleri Ve Danışmanlık Limited Şirketi

Adres: Bayraktar Bulvarı No:54 34775, Ümraniye İstanbul Kat:3
Telefon: 0850 532 63 55



AEEE Yönetmeliğine Uygundur.
AEEE

Bu cihaz AEEE direktiflerine uygun olarak geri dönüşümü olan parçalardan oluştuğu için çöpe atılmaması gerekmektedir.

Lütfen, bu cihazın geri dönüşümünü sağlamak için en yakın topmama merkezine başvurunuz.